



PERCUTEUR POUR DÉTONATEURS " HORNET " À AMORÇAGE À PERCUSSION

DET-3050-127A
DET-3050-127BP
DET-3050-127CA
DET-3050-127GA

MAN-DET-127-FR (NW)

Owen Oil Tools

12001 CR 1000
Godley, Texas, 76044, USA
Phone: +1 (817) 551-0540
Fax: +1 (817) 551-1674
www.corelab.com/owen

Avertissement : Toute utilisation du matériel Owen contraire aux spécifications du fabricant ou aux instructions d'utilisation peut provoquer des dommages matériels, des blessures graves ou des accidents mortels. Si vous n'avez pas été formé à la manipulation et à l'utilisation de dispositifs explosifs, n'essayez pas d'utiliser ou d'assembler des systèmes de perforation Owen ou des dispositifs de tir Owen.

Cette technologie est réglementée par les États-Unis et a été exportée, le cas échéant, des États-Unis conformément aux dispositions des règles de l'Export Administration Regulations (EAR). Toute transgression de la loi américaine est interdite. L'exportation et/ou la réexportation de cette technologie peut nécessiter la délivrance d'une licence par le Bureau of Industry and Security (BIS), du Département du commerce des États-Unis. Consultez le BIS, l'EAR et/ou Owen Compliance Services, Inc. afin de déterminer les exigences en matière de licence en vue de l'exportation ou de la réexportation de cette technologie.

Ce document contient des informations confidentielles appartenant à Owen Oil Tools LP (Owen) et est remis au client à des fins d'informations uniquement. Ce document ne peut être en aucun cas reproduit, en partie ou en totalité, ni distribué hors de l'entreprise du client sans l'autorisation expresse et écrite préalable d'Owen. Ce document est la propriété d'Owen et peut être renvoyé à la demande d'Owen.

© 2006 Owen Oil Tools

PERCUTEUR POUR DÉTONATEURS "HORNET" À AMORÇAGE À PERCUSSION

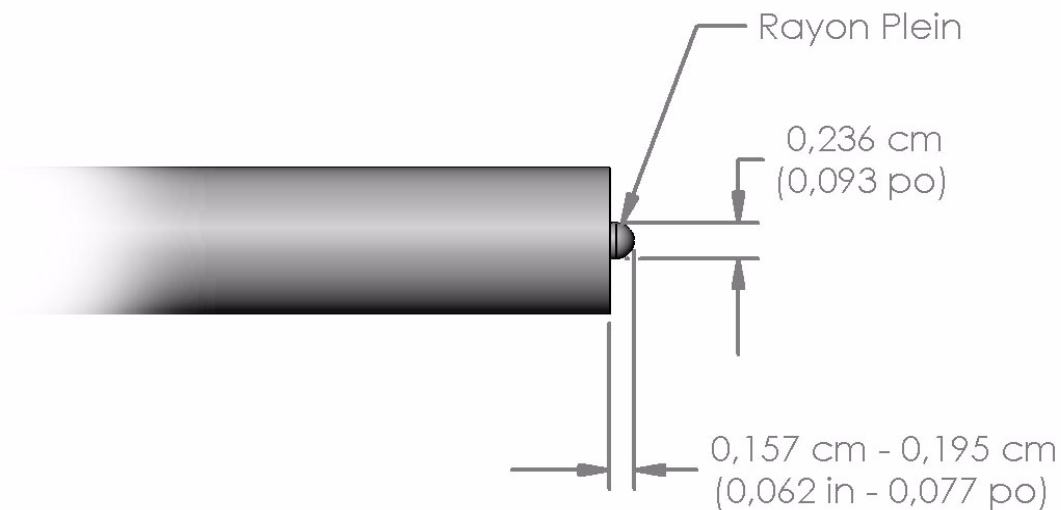

Attention : Le percuteur ne doit pas pénétrer sur plus de 0,197 cm (0,077 po) à l'intérieur de l'amorce du détonateur! Une pénétration plus importante risque de provoquer des ratés!